

Fiche Technique – Semelles XSOLE PTI

Semelles conçues pour être insérées dans la majorité des chaussures de sécurité.



Notice

Les semelles peuvent être livrées montées ou à monter. Dans le second cas positionnez le module électronique et le module fantôme sous les semelles dans la réservation prévue à cet effet en retirant les protections adhésives pour fixer les modules aux semelles.

Description du produit

- pointures du 36 au 48
- composition
 - élément 'top-cover' en mousse PU antistatique à cellules ouvertes, absorption des chocs et antivibration
 - recouvrement textile antibactérien
 - coque injectée en TPU antistatique (support biomécanique avec raidisseur)



	Épaisseur
Épaisseur totale au talon	12 mm
Top-cover au talon	4 mm
Top-cover avant pied	2,2 mm
Coque	8 mm

Pointure	Format	Longueur semelle	Longueur pied
36	XS	240 mm	225 mm
37	XS	248 mm	233 mm
38	S	255 mm	240 mm
39	S	261 mm	246 mm
40	M	268 mm	253 mm
41	M	274 mm	259 mm
42	M	281 mm	266 mm
43	L	288 mm	273 mm
44	L	294 mm	279 mm
45	XL	301 mm	286 mm
46	XL	308 mm	293 mm
47	XXL	314 mm	299 mm
48	XXL	321 mm	306 mm

Dimensions top-cover taille



Dimensions coque

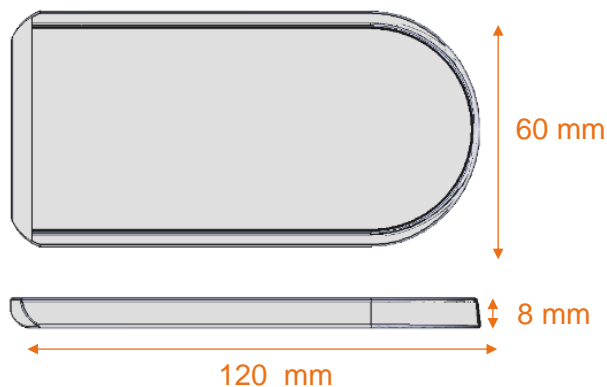

Une paire de semelles peut être redécoupée à une pointure inférieure de même format.

Un espace de confort de 15 mm est garanti pour chaque taille

Poids moyen 110g

Référence générique : XSI_001

Référence selon pointure : exemple pour 42 : XSI_42_001

Recommandations de confort

Les semelles XSole PTI intégrant un module électronique présentent un drop de 8 mm.

Pour un confort optimal :

- **Préférez des chaussures avec un drop réduit**

Le « drop », c'est la différence de hauteur entre l'arrière (talon) et l'avant (avant-pied) de la chaussure.

- **Vérifiez le maintien du talon**

Assurez-vous que vos chaussures aient le volume suffisant pour accueillir les semelles XSole PTI sans risque de déchaussement (si chaussures très basses bien vérifier maintien talon).

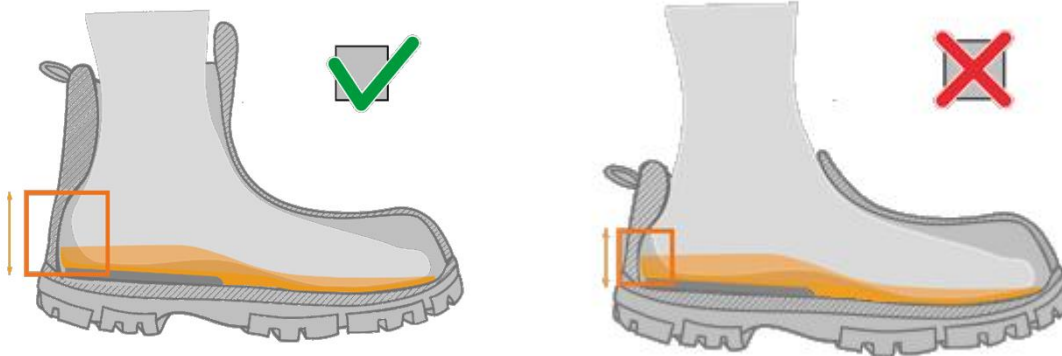

- **C'est plus facile en remplaçant des semelles épaisses**

Les semelles XSole PTI se glissent à la place des semelles d'origine, préférez donc des chaussures qui sont équipées d'origine avec des semelles épaisses.

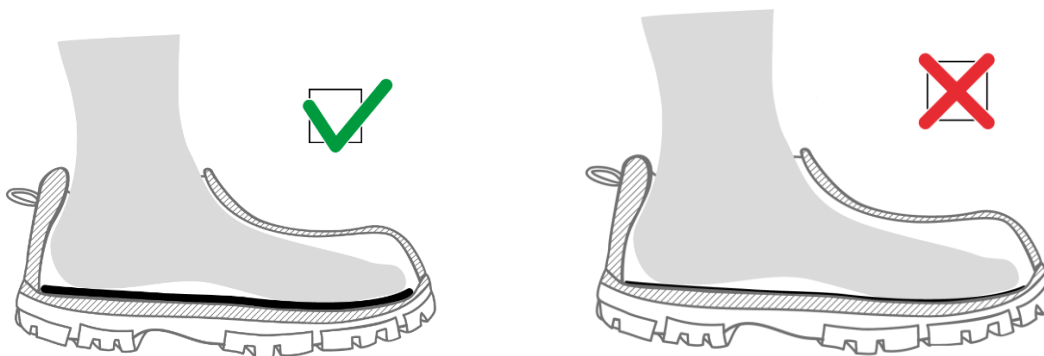

Favorisez des gammes et des chaussures avec une planche de forme de semelle assez large au talon et au médio-pied (voir mesures).

Conseil d'entretien

Une semelle de propreté saine prolonge l'usage et le confort de vos chaussures. Il est conseillé d'aérer et de laisser reposer vos semelles en les ôtant régulièrement des chaussures.

Environnement

Les semelles sont réalisées avec un maximum de matériaux recyclables ou recyclés, garantissant nos exigences de performance.

Déclaration de conformité CEM

Ce produit est conforme aux exigences relatives à la protection de la directive 2004/108/CE de l'Union Européenne concernant le rapprochement des dispositions législatives des états membres relatives à la compatibilité électromagnétique.

Ce produit a été testé et déclaré conforme aux limites pour les équipements informatiques de classe B, selon la norme européenne EN 55022.



La dernière version de ce document est disponible au téléchargement sur www.traxxs.net